

LANG
Y A R N S

DAMENJACKE
aus LANG YARNS „**CAREZZA**
und NATURALE“

September 2009



Wichtige Hinweise, Abkürzungen, Tips und Tricks zum italienischen Anschlag, Abnehmen, Abketten etc. können Sie auf der Webseite www.langyarns.com in der Rubrik Mode/Modelle downloaden.



H09-09 Damenjacke

Grösse S – M / L – XL

Modellmasse:	Oberweite	120/140 cm
	Länge	85 cm

Material: LANG YARNS CAREZZA (Merino fine, Polyamid) 550/650 g = 11/13 Knl offwhite 748.0094.
LANG YARNS NATURALE (Baby Alpaca, Kidmohair, Merino extrafine, Polyamid) 350/ 425g = 14/17 Knl offwhite 750.0094. LANG YARNS / ADDI Strick-N Nr 7 + 8. 1 Woll-Häkel-N Nr 7. 2 Knöpfe.

Muster I: N Nr 7: Halbpate: **1. R (Rücks):** 1 Rdm li, *1 M re, 1 M mit U li abh*, von * zu * stets wdh, enden mit 1 M re, 1 Rdm li. **2. R (Vorders):** 1 Rdm re, *1 M li, 1 M mit dem U re zus-str*, von * zu * stets wdh, enden mit 1 M li, 1 Rdm re. Die 1. + 2. R stets wdh.

Muster II: N Nr 8: Glatt re = Vorders re, dabei die M immer verschr str, Rücks li.

Muster III: **A+B:** N Nr 8: Ajourmuster gemäss Strickschrift. Das Schema zeigt die R der Vorders. In den Rückr die M str wie sie erscheinen. Die 1.–12. R stets wdh.

Muster IV: N Nr 8: Ajourmuster gemäss Strickschrift. Das Schema zeigt die R der Vorders. In den Rückr die M str wie sie erscheinen. Die 1.–12. R stets wdh.

NATURALE UND CAREZZA werden zusammen verstrickt!

Tipp: Die Rdm ebenfalls im entsprechenden Muster str und bei der Montage die Nähte nur eine halbe Rdm tief nähen.

Maschenprobe: **Muster II, N Nr 8:**
14 M = 10 cm breit.
18 R = 10 cm hoch.

Rückenteil: Anschl 99/113 M. Im Muster I str. Bei 7 cm ab Anchl in folg **Mustereinteilung** weiterstr:
1 Rdm, 20/27 M Muster II, 11 M Muster IIIA, 7 M Muster II, 21 M Muster IV, 7 M Muster II, 11 M Muster IIIB, 20/27 M Muster I, 1 Rdm. Bei 15 cm ab Anchl für die Seitenschrägung an der re Kante mit der 2. + 3. M 1 übz-Abn arb, an der li Kante die 2. + 3. letzte M vor der Rdm re zus-str. Nach 6 cm die Abn versetzen dh; 2 M vor dem Muster IIIA re übz abn und die 2 M nach dem Muster IIIB re zus-str = 95/109 M. Diese Abn noch 5x alle 6 cm wdh = 85/99 M. **Armausschnitte:** Bei 62/59 cm ab Anchl

(hängend messen) beids jede 2. R 1x4 M abk, weiter 9x/12x1 M abn = 59/67 M. **Schultern:** Bei 21/23 cm Armausschnitthöhe beids jede 2. R 3x5 M / 3x6 M abk. **Halsausschnitt:** Gleichzeitig mit Schulterbeginn die mittleren 17/19 M abk und beids davon jede 2. R noch 2x3 M abk.

Linkes Vorderteil: Anschl 55/62 M. Im Muster I weiterstr. Bei 7 cm ab Anchl in folg

Mustereinteilung weiterstr: 1 Rdm, 20/27 M Muster II, 11 M Muster IIIA, 7 M Muster II, 11 M Muster IIIA, 4 M Muster I, 1 Rdm. Die seiti Abn wie am Rückenteil arb = 48/55 M. **Armausschnitt** und

Schulter an der re Kante wie am Rückenteil arb. **Halsausschnitt:** Bei 4/7 cm Armausschnitthöhe die letzten 5 M der R liegen lassen und jede 2. R 1x3 M, 2x/3x2 M abk, weiter 6x1 M abn und in der folg 4. R noch 2x/1x1 M abn.

Rechtes Vorderteil: Gegengleich zum li Vorderteil str und das Muster wie folgt einteilen: 1 Rdm, 4 M Muster I, 11 M Muster IIIB, 7 M Muster II, 11 M Muster IIIB, 20/27 M Muster I, 1 Rdm. Bei 50 cm ab Anchl **1 Knopfloch** wie folgt arb: An der re Kante 3 M str, die folg 2 M ohne Arb-Faden abk und sofort 2 M neu anschl, die R beenden. Das Knopfloch noch 1x mit ca. 24 Zwischen-R wdh.

Ärmel: Anchl 33/37 M. Im Muster I str. Bei 7 cm ab Anchl im Muster II weiterstr. Anschliessend abw am R-Beginn und R-Ende versetzt 16x1 M jede 4. R aufn = 49/53 M. **Armkuigel:** Bei 49 cm ab Anchl (hängend messen) beids 1x4 M abk, anschliessend jede 2. R 11x1 abn (Abn-Tipp s. S 2), weiter 1x2 M und 1x3 M abk. Bei 16 cm Kugelhöhe die restl 9/13 M locker abk.

Kragen: Anchl 137 M. 4 R im Muster I str. Anschliessend wie folgt weiterstr: 1 Rdm, 4 M Muster I, 11 M Muster IIIB, 5x21 M Muster IV, 11 M Muster IIIA, 4 M Muster I, 1 Rdm. In dieser Einteilung weiterstr, dabei mit der 5. Muster-R beginnen. Den Rapport $2\frac{1}{2}$ x str, dabei für Grösse S-M im letzten Rapport zwischen der 38. M + 58. M und zwischen der 80. M + 100. M die U weglassen = 121/137 M. Nach 32 R alle M dem Muster entsprechend locker abk.

Kordel: Mit der Häkel-N eine Kordel aus fM von ca 130 cm Länge häkeln.

Ausarbeiten: Nähte schliessen. Den Kragen innen re auf li in den Halsausschnitt heften (so dass die re Seite nach dem Umklappen aussen ist), die Länge regulieren und annähen, dabei die ersten und letzten 5 M im M-Stich annähen. Ärmel einsetzen. Knöpfe annähen. Die Kordel am Rückenteil in Taillenhöhe über die mittleren ca 45 M Verschnüren. (s.Foto).

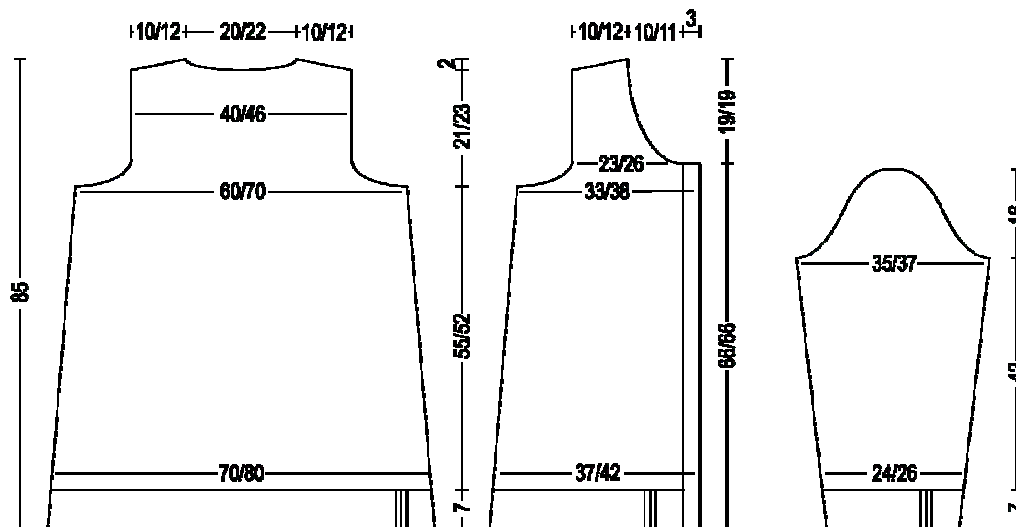

**MUSTER IV / POINT IV /
PATTERN IV / STEKENPATROON IV**



**MUSTER III A / POINT III A /
PATTERN III A / STEKENPATROON III A**

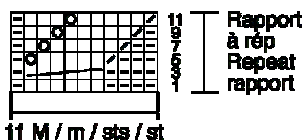

- = 1 M Vorders re, Rückss li
- ▣ = 1 M Vorders li, Rückss re
- ⊠ = 1 U
- ▤ = 2 M re zus-str
- ▥ = 1 übz Abn

▧ = 6 M nach re kreuzen
(3 M auf 1 Hilfs-N hinter die Arb legen, die folg 3 M re, dann die M der Hilfs-N re str)

▨ = 6 M nach li kreuzen
(3 M auf 1 Hilfs-N vor die Arb legen, die folg 3 M re, dann die M der Hilfs-N re str)

**MUSTER III B / POINT III B /
PATTERN III B / STEKENPATROON III B**

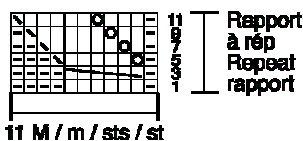

- = 1 m end sur l'end, env sur l'env
- ▣ = 1 m env sur l'end, end sur l'env
- ⊠ = 1 jeté
- ▤ = 2 m ens à l'end
- ▥ = 1 surjet

▧ = croiser 6 m vers la droite
(gl 3 m sur 1 aig auxil par-derrière, tric à l'end les 3 m suiv puis les m de l'aig auxil)

▨ = croiser 6 m vers la gauche
(gl 3 m sur 1 aig auxil par-devant, tric à l'end les 3 m suiv puis les m de l'aig auxil)

- = on RS k1, on WS p1
- ▣ = on RS p1, on WS k1
- ⊠ = 1 yo
- ▤ = k2 tog
- ▥ = sl 1, k1, pss0

▧ = cross 6 sts towards right
(put 3 sts on st holder held in back of work, k the foll 3 sts, then k the sts on st holder)

▨ = cross 6 sts towards left
(put 3 sts on st holder held in front of work, k the foll 3 sts, then k the sts on st holder)

- = 1 st r op goede kant, av op av kant
- ▣ = 1 st av op goede kant, r op av kant
- ⊠ = 1 omslag
- ▤ = 2 st r samen br
- ▥ = 1 overhaling

▧ = 6 st naar rechts kruisen
(3 st op hulplnd achter werk, de 3 volg st r br, daarna de st van de hulplnd r br)

▨ = 6 st naar links kruisen
(3 st op hulplnd voor werk, de 3 volg st r br, daarna de st van de hulplnd r br)